

**Serie AG**



**CARATTERISTICHE**

Applicazione:

- Utilizzabile con gasolio.
- Adatta per sistemi monotubo e bitubo.
- Autoadescante.
- Mozzo  $\varnothing$  32 mm o flangia  $\varnothing$  54 mm.
- Portata da 50 l/h to 230 l/h.

**FUNZIONAMENTO**

La depressione generata dal gruppo pompante richiama il combustibile attraverso la linea di aspirazione; questo attraversa il filtro e viene inviato, in pressione, al regolatore, con funzione di “taglio”.

Quando la pressione dell’olio è superiore alla forza esercitata dalla molla, il regolatore idraulico apre e l’olio viene inviato all’ugello alla pressione determinata mediante la vite di regolazione.

Nei sistemi bitubo, l’olio eccedente viene deviato al serbatoio mediante la linea di ritorno, mentre nel caso di applicazioni monotubo, viene deviato nella zona di aspirazione del gruppo ingranaggi dopo aver rimosso la vite di by-pass.

All’arresto del bruciatore la pressione cala repentinamente e la forza della molla muove il pistone che interrompe il flusso di liquido all’ugello e contemporaneamente consente l’invio del liquido verso la linea di ritorno.

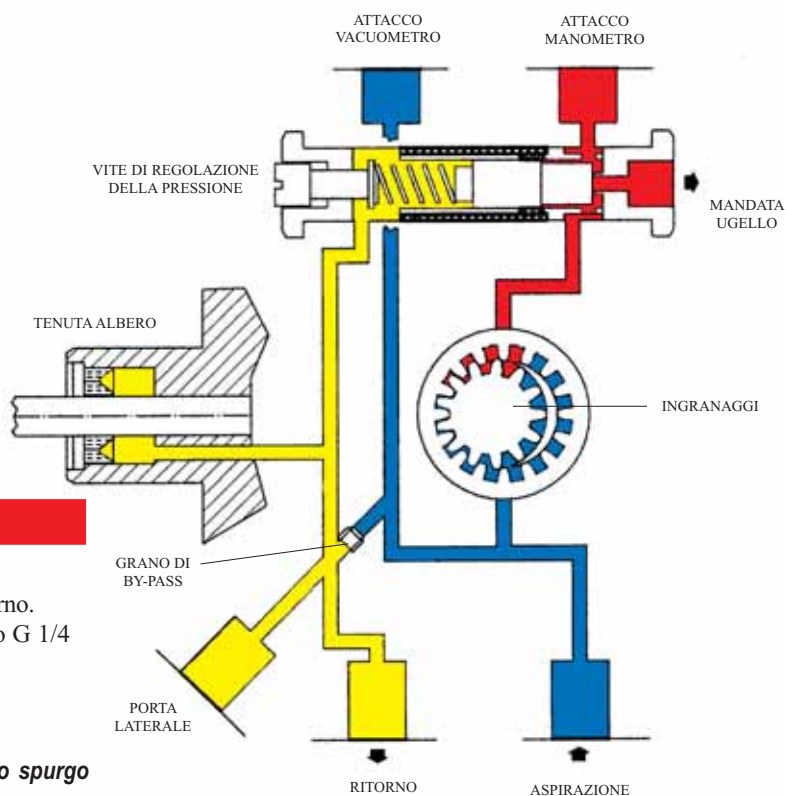

**CONVERSIONE BITUBO - MONOTUBO**

Per la conversione procedere come segue:

- Rimuovere il grano, raggiungibile attraverso il ritorno.
- Chiudere il ritorno utilizzando un tappo metallico G 1/4 e una rondella.

**ATTENZIONE:**

*Nei sistemi bitubo la pompa è autoadescante, lo spurgo avviene attraverso la connessione di ritorno.*

*Nei sistemi monotubo il ritorno è chiuso da un tappo metallico, lo spurgo si realizza allentando la presa di pressione, per accelerare l’uscita dell’aria.*

## DATI TECNICI

### CARATTERISTICHE IDRAULICHE

Taratura di fabbrica	12 bar
Campo di pressione	4 - 25 bar
Viscosità	2,8 - 75 cSt
Temperatura liquido	70°C max
Pressione in ingresso	2 bar max
Pressione in ritorno	2 bar max
Depressione in aspirazione	0,45 bar max
Velocità di rotazione	2800 - 3480 gpm
Coppia di spunto	0,30 Nm
Portata	vedi grafici
Potenza assorbita	vedi grafici

### CARATTERISTICHE GENERALI

Montaggio	Mozzo Ø32mm o Flangia Ø54mm secondo lo standard EN 225	
Attacchi	Ugello	G 1/8
	Manometro	G 1/8
	Vacuometro	G 1/8
	Aspirazione	G 1/4
	Ritorno	G 1/4
Filtro	Superficie utile	142 cm <sup>2</sup>
	Grado di filtraggio	100 µm
Peso	2,0 kg	

## DIAGRAMMA PRESSIONE - PORTATA

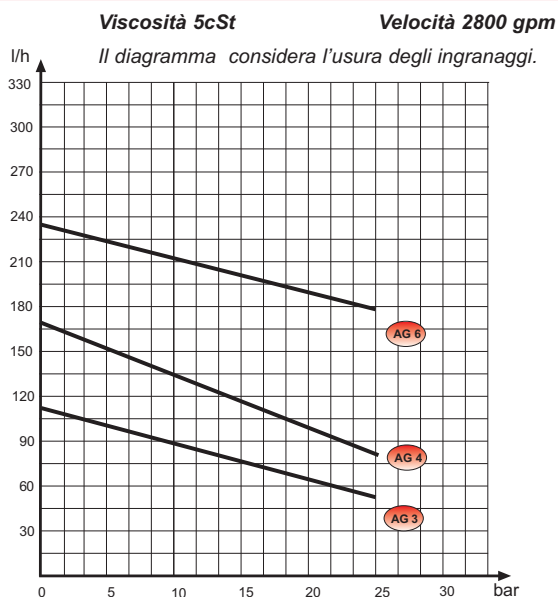

## DIAGRAMMA POTENZA ASSORBITA - PORTATA

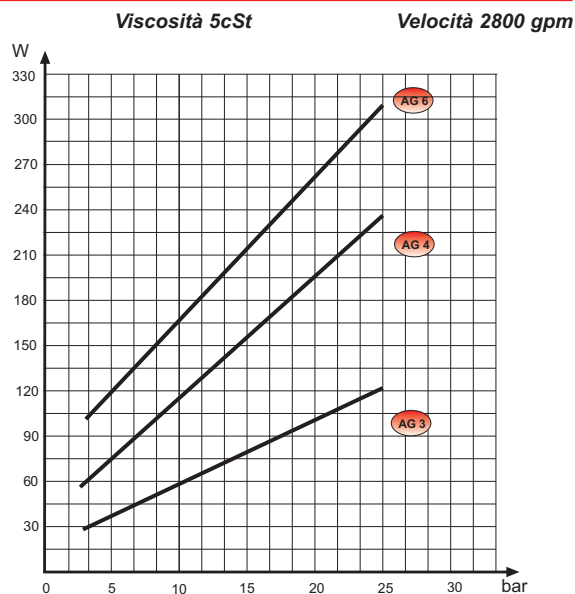

## IDENTIFICAZIONE DEL MODELLO POMPA

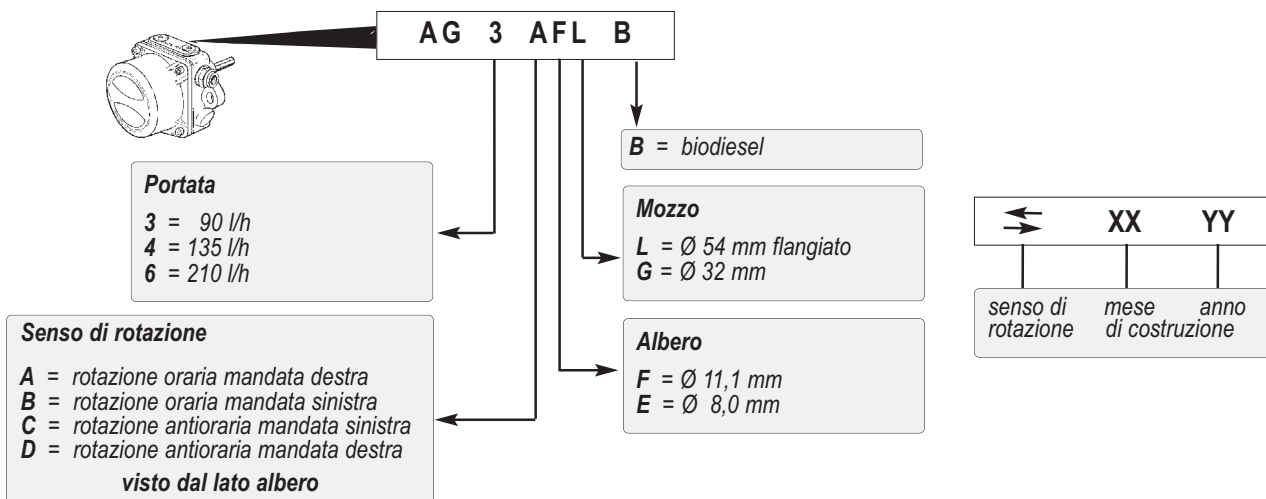

## COMPONENTI POMPA

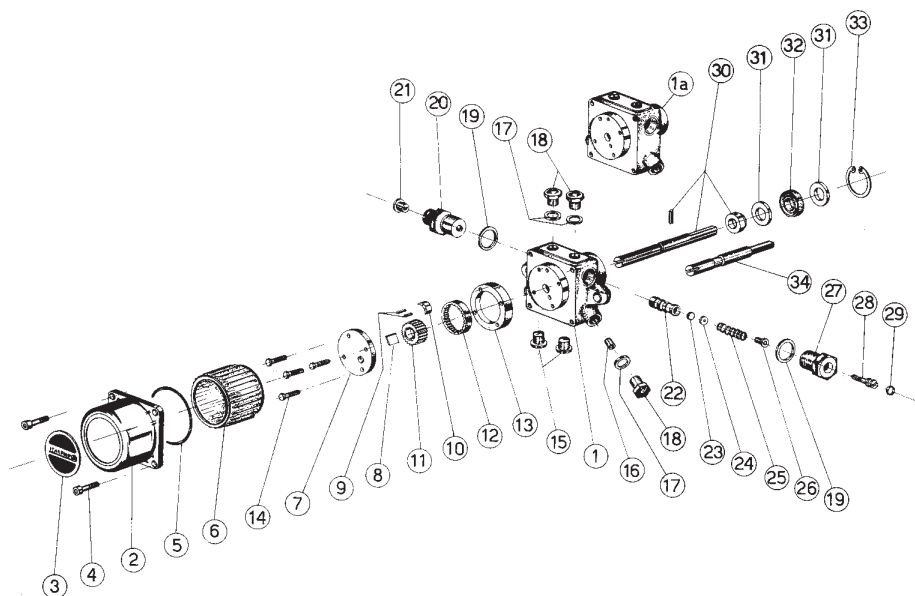

### INSTALLAZIONE DELLA POMPA

- La pompa può essere installata nelle posizioni indicate.
- Assicurarsi che le caratteristiche della pompa siano compatibili con quelle del motore e della caldaia.
- Verificare la rotazione della pompa.

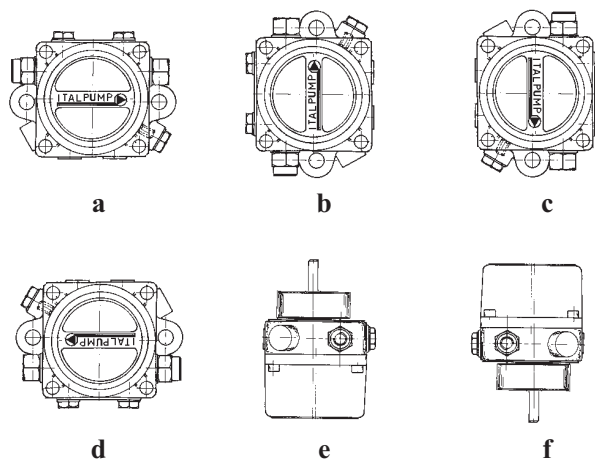

### REGOLAZIONE DELLA PRESSIONE

- Connettere il manometro alla porta di pressione.
- Ruotare con una cacciavite a taglio variando la pressione come segue :  
 Pressione massima: 25 bar  
 Pressione minima : 4 bar

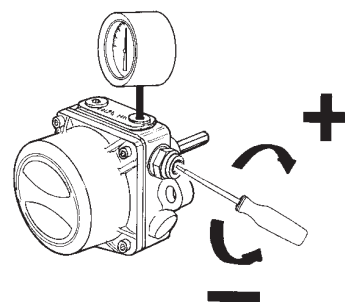

### PULIZIA DEL FILTRO

- Rimuove il tappo come indicato nella figura.
- Estrarre il filtro e pulirlo utilizzando combustibile pulito.

**ATTENZIONE:** questa operazione deve essere effettuata periodicamente da personale tecnico.

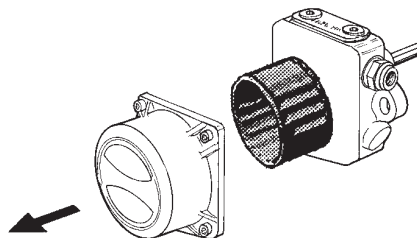

Le riparazioni che richiedono sostituzioni di componenti devono essere effettuate dal costruttore.

## VERSIONI POMPA

### Montaggio a flangia $\varnothing 54$ mm

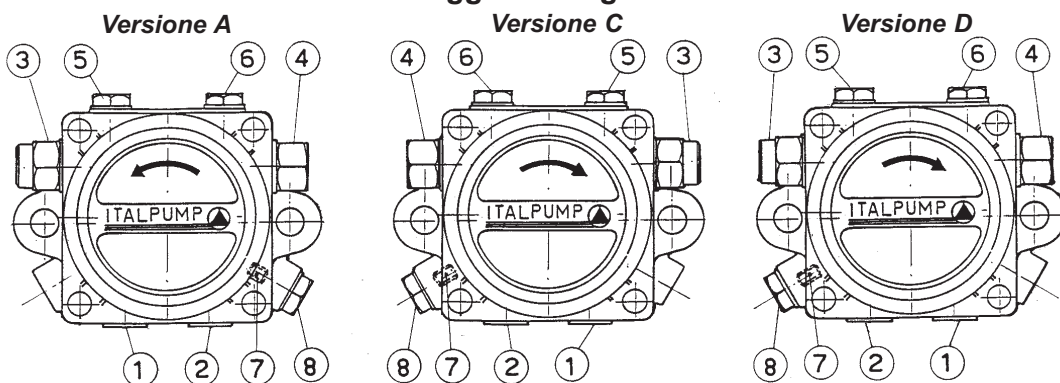

### Montaggio a mozzo $\varnothing 32$ mm

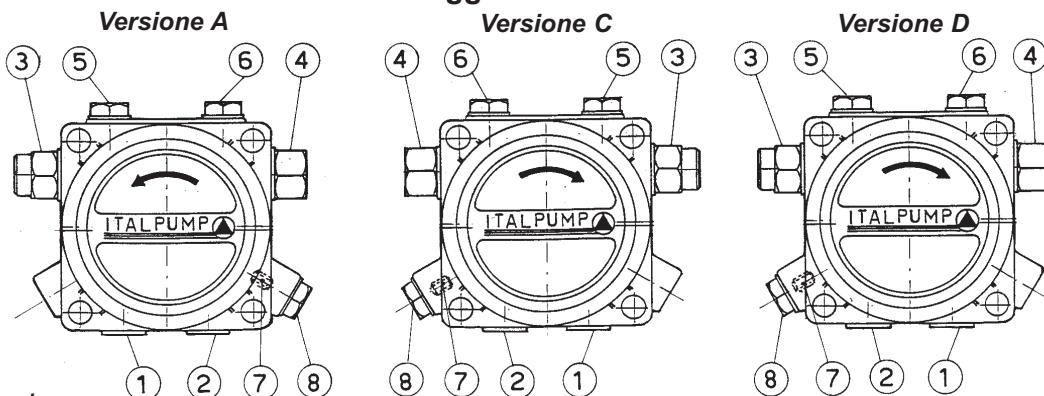

**Leggenda:**

- |                 |                                 |                        |                     |
|-----------------|---------------------------------|------------------------|---------------------|
| 1 - Aspirazione | 3 - Mandata all'ugello          | 5 - Attacco manometro  | 7 - Vite di by-pass |
| 2 - Ritorno     | 4 - Regolazione della pressione | 6 - Attacco vacuometro | 8 - Porta laterale  |

## DIMENSIONI D'INGOMBRO

