

Regulador proporcionante

EQA Cero

El Regulador "CERO" 7218 esta diseñado para ser utilizado en equipos de combustion a gas con aire forzado, de tal manera que la relacion aire-gas se mantenga constante en todo su rango de capacidades. O sea que para variar la capacidad del quemador, solo sera necesario accionar la valvula de aire, manteniendose por accion del Regulador Cero proporcional el caudal de gas. Esta diseñado para soportar presiones maximas de 1500 mm.C.A. Pero puede resistir aumentos de presion de hasta 3000 mm.C.A. Puede ser instalado de diversas maneras a fin de hacer frente a los distintos requerimientos de la industria.



EQA Cero

DIMENSIONES (en MM)

| A | | B | C | D | E | F | G | H |
|--------|-----|-----|-------|-----|------|-----|-----|-----|
| Pulg. | mm. | | | | | | | |
| 3/4" | 19 | 195 | 97,5 | 127 | 86,5 | 133 | 190 | 63 |
| 1" | 25 | 195 | 97,5 | 127 | 86,5 | 133 | 190 | 63 |
| 1 1/4" | 32 | 260 | 130 | 145 | 98 | 145 | 212 | 67 |
| 1 1/2" | 38 | 260 | 130 | 145 | 98 | 145 | 212 | 67 |
| 2" | 51 | 343 | 171,5 | 192 | 115 | 168 | 282 | 90 |
| 3" | 76 | 420 | 210 | 213 | 122 | 240 | 325 | 112 |
| 4" | 102 | 470 | 235 | 330 | 185 | 370 | 470 | 140 |

Tabla de capacidades en Nm³/h
Gas Natural (dens. 0,6)

| Medida. | Perdida de carga en mm.CA. | | | | | |
|---------|----------------------------|-----|-----|-----|-----|-----|
| | 45 | 90 | 110 | 130 | 175 | 265 |
| 3/4" | 5 | 7 | 8 | 9 | 10 | 12 |
| 1" | 8 | 11 | 13 | 14 | 16 | 20 |
| 1 1/4" | 16 | 23 | 25 | 28 | 32 | 40 |
| 1 1/2" | 24 | 34 | 38 | 42 | 48 | 59 |
| 2" | 48 | 68 | 76 | 83 | 96 | 118 |
| 3" | 120 | 170 | 189 | 208 | 241 | 295 |
| 4" | 214 | 313 | 348 | 382 | 443 | 542 |

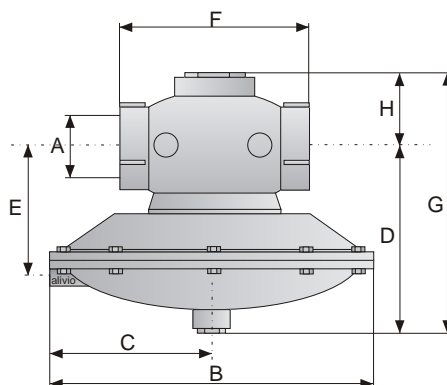

Quemadores de mezcla en boquilla: En cualquier quemador de mezcla en boquilla o del tipo de no succion, pueden presentarse dos casos:

a) La presion de gas es **mayor** que la presion de aire: en esta condicion se conecta el orificio de venteo del regulador CERO con la linea de aire, aguas abajo de la valvula de control (sin tener en cuenta la presion interna de horno)

b) La presion de gas es **menor** que la presion de aire: En este caso se realiza una conexion igual a la anterior pero intercalando entre el regulador CERO y la linea de aire un Bleeder o expurgador, que permite obtener cualquier porcentaje entre 5% y 85%, de la presion de aire disponible. Esta forma de conexion se utiliza unicamente cuando la presion de la camara de combustion es atmosferica.

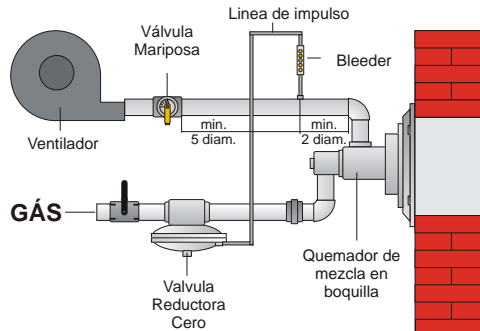
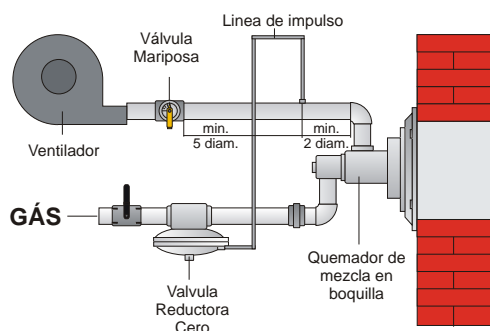

c) En el caso de presiones de horno diferentes de la atmosferica se utiliza para la linea de impulso el sistema de expurgue de aire de dos valvulas (o grifos).

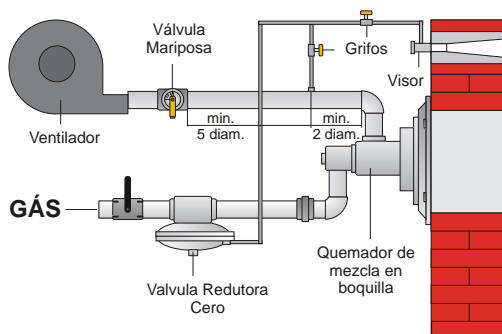

Quemadores de premezcla (EQA-76): En quemadores de este tipo se coloca directamente en la linea de gas antes del premezclador, y no es necesario hacer ningun tipo de conexion adicional. Salvo en casos de hornos con presiones muy distintas de las atmosfericas, en los cuales se debe conectar el orificio de venteo del regulador CERO con la camara de combustion de dicho

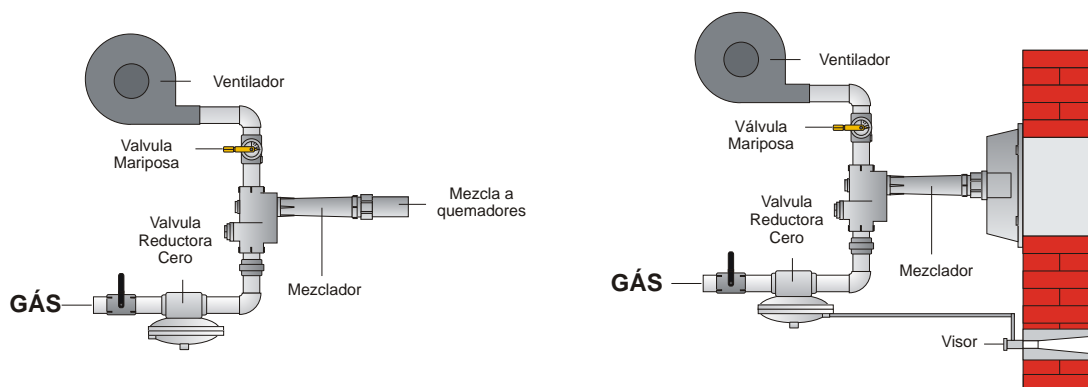

Las características técnicas pueden ser modificadas sin previo aviso.

CONVERSIÓN DE UNIDADES

PRESIÓN

| Para obtener | Libras por pulgada cuadrada (psi) | Pulgadas columna de agua (in H ₂ O) | milímetros columna de agua (mm H ₂ O) | Pulgadas de columna de mercurio (in Hg) | Milímetros de columna de mercurio (mm Hg) | Bar (bar) | Milibar (mbar) | Kilogramos por centimetro cuadrado (kg/cm ²) |
|---------------------|-----------------------------------|--|--|---|---|-----------|----------------|--|
| Multiplicar | | | | | | | | |
| psi | 1 | 27,68 | 703,1 | 2,036 | 51,7 | 0,06895 | 68,95 | 0,0703 |
| in H ₂ O | 0,0361 | 1 | 25,4 | 0,07355 | 1,87 | 0,002491 | 2,491 | 0,00254 |
| mm H ₂ O | 0,0014 | 0,0394 | 1 | 0,00289 | 0,07355 | 0,000098 | 0,0981 | 0,0001 |
| in Hg | 0,4911 | 13,6 | 345,4 | 1 | 25,4 | 0,03386 | 33,86 | 0,03453 |
| mm Hg | 0,01934 | 0,535 | 13,6 | 0,03937 | 1 | 0,001333 | 1,333 | 0,00136 |
| bar | 14,5 | 401,5 | 10198,1 | 29,53 | 750,06 | 1 | 1000 | 1,02 |
| mbar | 0,0145 | 0,4015 | 10,1981 | 0,02953 | 0,7501 | 0,0001 | 1 | 0,00102 |
| Kg/cm ² | 14,22 | 393,7 | 10000 | 28,96 | 735,58 | 0,9807 | 980,7 | 1 |
| Kpa | 0,145 | 4,015 | 101,98 | 0,2953 | 7,501 | 0,01 | 10 | 0,0102 |

CAUDAL

| Para obtener | Pie cubico x hora (Scf/h) | Metro cubico x hora (Scm/h) | Pie cubico x día (Scf/d) | Metro cubico x día (Scm/d) |
|--|---------------------------|-----------------------------|--------------------------|----------------------------|
| Multiplicar | | | | |
| Pie cubico por hora | 1 | 0,028 | 24 | 0,672 |
| Metro cubico por hora (15°C, 1.01325 bara) | 35,71 | 1 | 857,04 | 24 |
| Pie cubico por día | 0,0417 | 0,0012 | 1 | 0,028 |
| Metro cubico por día | 1,4879 | 0,0417 | 35,71 | 1 |