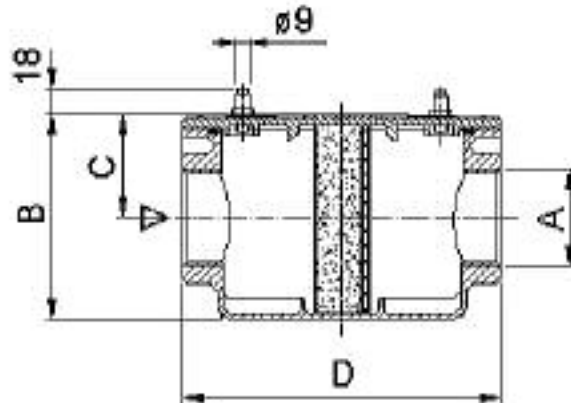

DIMENSIONI DI INGOMBRO (mm)
OVERALL DIMENSIONS (mm)

In conformità alle Direttive 97/23/CE e CEE 90/396.
 According to the 97/23/CE and CEE 90/396 regulations.

Mod.	A	B	C	D
70611/6b	Rp 1/2"	92	37	120
70612/6b	Rp 3/4"	92	37	120
70602/6b	Rp 1"	103	50	160
70604/6b	Rp 1"1/4	103	50	160
70603/6b	Rp 1"1/2	103	50	160
70631/6b	Rp 2"	140	73	186

DATI TECNICI

Attacchi:.....Rp UNI-ISO 7/1

Pressione di esercizio max:..... 6 bar

Pressione di collaudo:..... 9 bar

Grado di filtrazione: ≤ 50 µm

Temperatura d'impiego: -10°C +80°C

Resistenza meccanica: secondo UNI-EN161 (gruppo 2)

Materiali: corpo e coperchio in alluminio pressofuso; elemento filtrante di lunga durata e con notevole assorbimento di polvere formato da due pannelli in Viledon P15/500S omologati secondo le norme DIN EN779; gabbietta in materiale sintetico con rinforzo antisfondamento in acciaio.

Combustibili: gas delle tre famiglie: gas manifatturati (gas città); gas naturali (gruppo H - metano); gas di petrolio liquefatto (gpl); gas non aggressivi.

Caratteristiche costruttive: tutti i filtri sono provvisti di prese di pressione in entrata e in uscita.

TECHNICAL DATA

Connections: Rp UNI-ISO 7/1

Maximum inlet pressure:..... 6 bar

Testing pressure: 9 bar

Filtration degree: ≤ 50 µm

Working temperature: -10°C +80°C

Mechanical strength: according to UNI-EN161 (group 2)

Materials: body and covers in aluminium. Filter element with two long-life Viledon P15/500S panels with remarkable dust absorption in according to DIN EN779 specifications; cage in synthetic material with galvanized steel reinforcement.

Fuels: gas of the following groups: manufactured gases (town gas); natural gases (group H - methane); liquid petrol gas (lpg); non aggressive gases.

Construction: all filters are fitted with connections for inlet or outlet pressure taps.

INSTALLAZIONE

Verificare che il filtro sia idoneo all'uso previsto e che tutti i dati tecnici non siano superati.

Non installare il filtro a contatto con pareti intonacate.

Per il montaggio utilizzare appositi attrezzi ed agire sui mozzi della filettatura.

Montare il filtro in modo tale che il coperchio sia in posizione comoda per eventuali ispezioni o pulizie.

Fare attenzione che la direzione del flusso del gas sia quella indicata sul filtro stesso.

Si può installare sia su tubazioni orizzontali che verticali.

MANUTENZIONE

Cambiare l'elemento filtrante se il Δp fra i raccordi delle prese di pressione è maggiore di 10 mbar; in ogni caso si consiglia di cambiare l'elemento filtrante almeno una volta all'anno.

Per la sostituzione dell'elemento filtrante occorre:

1. interrompere l'afflusso del gas chiudendo il rubinetto di intercettazione;
2. svitare le viti e togliere il coperchio;
3. togliere l'elemento filtrante e pulire accuratamente il vano del filtro;
4. sostituire l'elemento filtrante con uno nuovo;
5. inserire il coperchio del filtro in modo che le guide all'interno del coperchio stesso siano allineate con l'elemento filtrante, quindi avvitare le viti;
6. controllare che non vi siano perdite di gas dal coperchio del filtro.

INSTALLATION

Check that the filter suits the proper use and that all technical data are not exceeded.

Do not install the filter on plastered walls.

To install the filter use suitable tools and operate on the threading hubs.

Assemble the filter in such a way that the cover can be easily removed for inspection or cleaning.

Ensure that the gas flow direction is that indicated on the filter. It can be assembled both on horizontal and vertical piping.

MAINTENANCE

Change the filter element when Δp between the pressure taps connections exceeds 10 mbar; anyway it is recommended to replace the filter element at least once a year.

To replace the filter element you need to:

1. cut off the gas flow by closing the cut off cock;
2. unscrew the screws and remove the cover;
3. remove the filter element and clean the filter housing carefully;
4. replace the old filter element with a new one;
5. reassemble the filter cover ensuring that the guides inside the cover are aligned with the filter element and then tight the screws again;
6. check for any gas leak from the filter cover.

DIAGRAMMA PORTATE / PERDITE DI CARICO
DIAGRAM OF FLOW RATES / PRESSURE DROPS

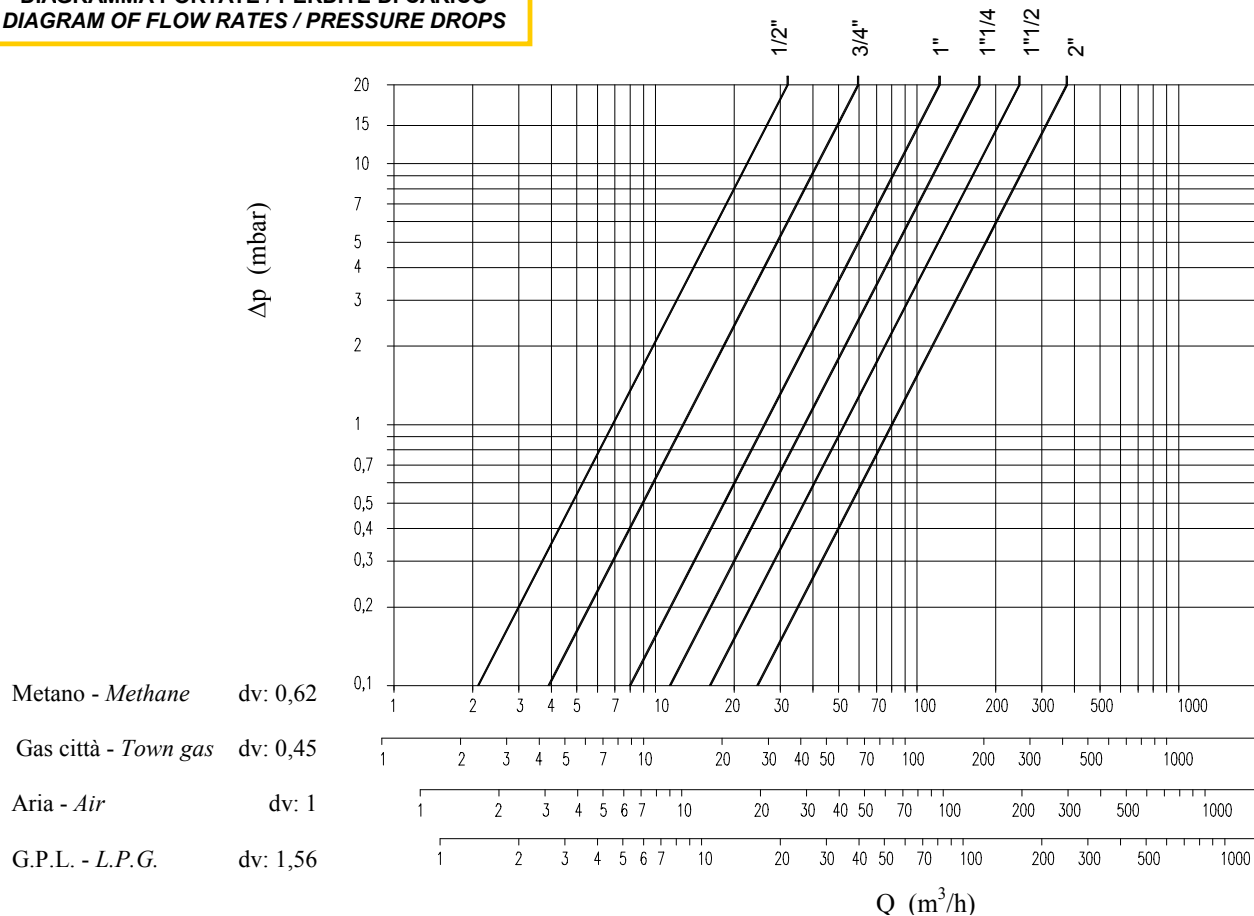

Ediz. 02/04 -K0052A



Via F.lli Bandiera, 8 - 44042 Cento (FE) - Italy
Phone +39 051.901.124
Fax +39 051.901.405
e-mail: giulianianello@giulianianello.it
www.wattsindustries.com